



## EJB-W. Coffret avec regard

### Mode de protection:

Type de protection: II 2 GD EEx d IIB / EEx d [ia] IIB  
 Classe de température: T6-T5-T4-T3  
 Indice de protection: IP66  
 Température Ambiante : -20 à +60°C  
 Zones : 1-21-2-22

### Description:

Les coffrets EJB-W sont de forme rectangulaire munis de couvercles reliés à des joints plats avec regard rectangulaire ou circulaire.

Pour instruments, bornes, contacteurs, interrupteurs, transformateurs, condensateurs, PLC et autres appareils électriques, électroniques et barrières à sécurité intrinsèque à visualiser



### Spécifications techniques:

#### Matériaux:

Corps et couvercle: alliage d'aluminium.  
 Regard: verre trempé thermorésistant.  
 Vis: acier inoxydable.  
 Graisse de silicone IP 66.

#### Sur demande:

Charnières en acier zingué ou inoxydable.  
 Plaque de fond en acier zingué.  
 Poussoirs, voyants, sélecteurs.  
 Soupape de purge/drainage.  
 Peinture époxy de couleurs différentes.

### Schéma:

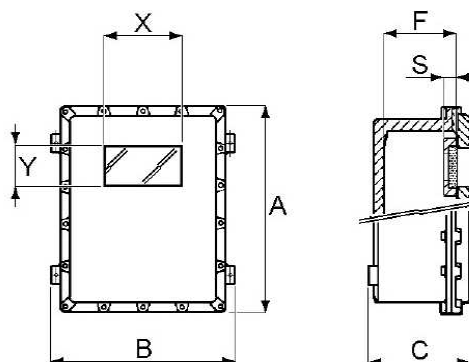

### Tableau des dimensions:

Vitre	Type regard									
	W0	W1	W2	W2A	W3	W3A	W4	W5	W6	W7
X	75	105	150	180	210	200	300	300	300	120
Y	75	75	105	40	150	200	50	210	80	108
S*	22	22	27	22	31	36	31	36	22	35

\*Pour trouver la profondeur utile des coffrets, il faut soustraire l'espace « S » de « F » indiqué sur le dessin EJB (A1)



## EJB-W. Coffret avec regard

Vitre	Type regard					
	WG S	WG 00	WG 0	WG 1	WG 2/3	WG 3L
ø	50	63	79	121	160	260

Type	Regard (Horizontal - Vertical)									
	W0	W1	W2	W2A	W3	W3A	W4	W5	W6	W7
EJB0										
EJB1										
EJB2A	H-V									
EJB4A	H-V	V								
EJB6A	H-V	V								
EJB8A	H-V	H-V	V							H-V
EJB8B	H-V	H-V	V							H-V
EJB9A	H-V	V								
EJB10A	H-V	H-V	H-V	V	V					H-V
EJB10B	H-V	H-V	H-V	V	V					H-V
EJB11	H-V	H-V	H-V	H-V	H-V	H-V	V	V	V	H-V
EJB11A	H-V	H-V	H-V	H-V	H-V	H-V	V	V	V	H-V
EJB11B	H-V	H-V	H-V	H-V	H-V	H-V	V	V	V	H-V
EJB13A	H-V	H-V	V				V		V	H-V
EJB14A	H-V	H-V	H-V	V			V		V	H-V
EJB15A	H-V	H-V	H-V	H-V	H-V	H-V	V	V	V	H-V
EJB17A	H-V	H-V	H-V	H-V	H-V	H-V	H-V	H-V	H-V	H-V
EJB17Q	H-V	H-V	H-V	H-V	H-V	H-V	H-V	H-V	H-V	H-V
EJB18A	H-V	H-V	H-V	H-V	H-V	H-V	H-V	H-V	H-V	H-V
EJB18B	H-V	H-V	H-V	H-V	H-V	H-V	H-V	H-V	H-V	H-V
EJB20	H-V	H-V	H-V	H-V	H-V	H-V	H-V	H-V	H-V	H-V
EJB20A	H-V	H-V	H-V	H-V	H-V	H-V	H-V	H-V	H-V	H-V